

① ARETUS Doppelstock-Fahrradsafe  
(ohne Seitenwand oben und unten)

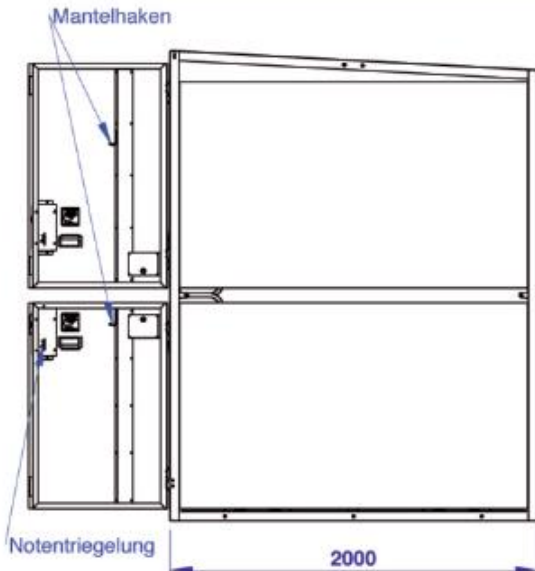

② Schiene ausgefahren

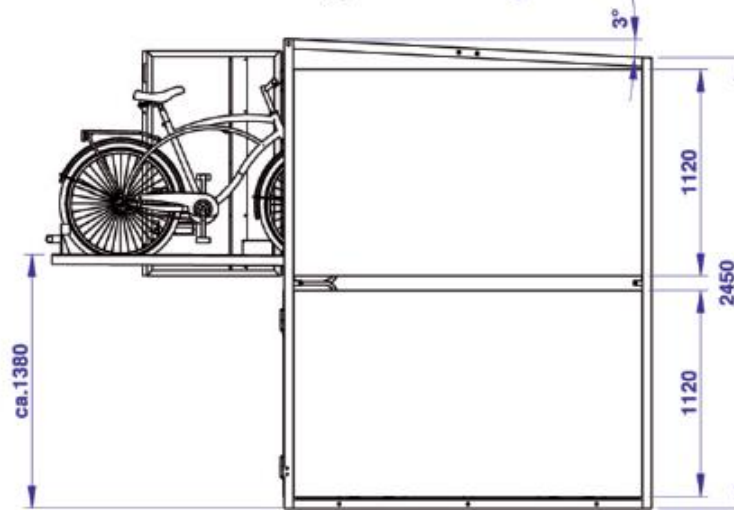

③ Schiene ausgeschwenkt

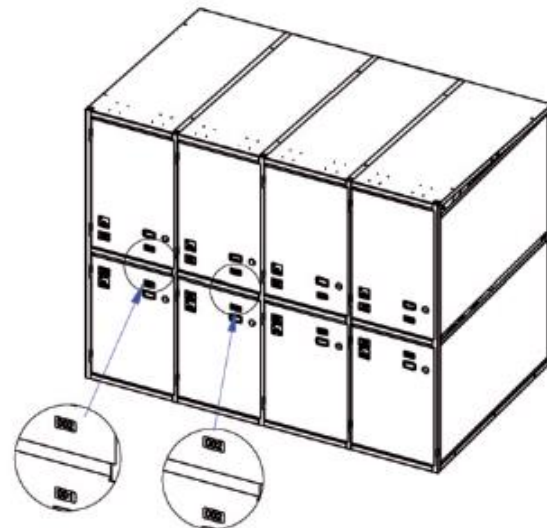
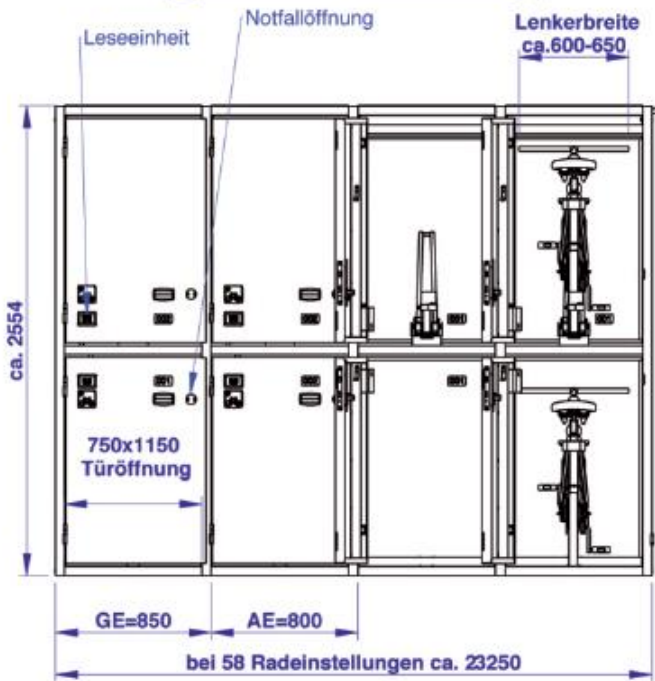
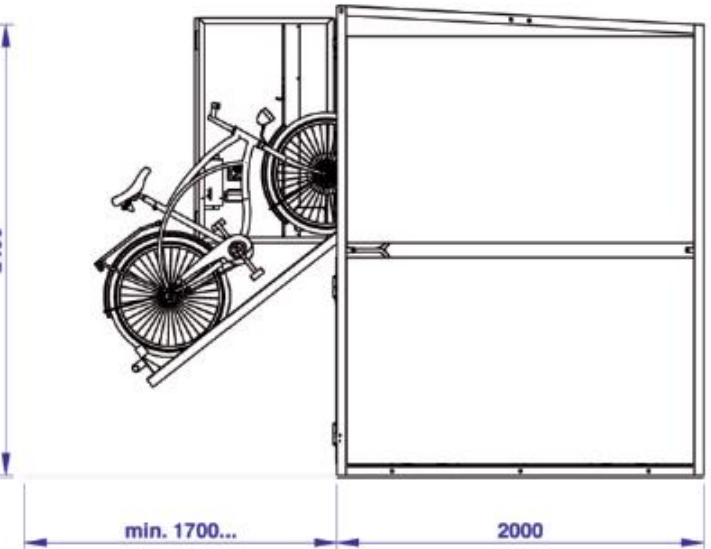

Darstellung: Anlage mit 8 Radeinstellungen

- Aufbau : Grund- und Anbauelement
- Rahmen : QR50 mit Steckverbinder feuerverzinkt
- Tür, Wände, Dach : Stahlbleche verzinkt und Pulverbeschichtet
- Anschlußblech : RAL 9006 -weißaluminium-
- Tür 2, 9, 18, 25 : Stahlbleche verzinkt und Pulverbeschichtet
- 34, 41, 50, 57 : RAL 9016 -verkehrsweiß-
- Beschickung: -oben herauszieh- und schwenkbare Einstellschiene
- unten Einstellschiene
- Kleiderhaken
- elektrischer Türöffner
- Transponder-Lesegerät

